

TP 130 MOBIL

Flishugger på trailer med egen motor

Kendetegnende for denne nye maskine er, at man har ønsket at optimere på prisen uden at gå på kompromis med kvaliteten. TP 130 har én hydraulisk drevet indtræksvalse som er produceret med tandlameller i slidstål, hvilket giver et stærkt og aggressivt indtræk, når træet skal føres gennem tragten og direkte ind til knivene.

Flisen som produceres er 8 mm i længden og meget ensartet, da træet hugges i en vinkel af 90 grader. Sikkerhedsmæssigt opfylder maskinen gældende regler i DK og EU. Flishuggeren er forsynet med en betjeningsbøjle til styring af indtræksvalsen. Ved hjælp af betjeningsbøjlen har operatøren mulighed for start og stop samt reversering af indtræksvalsen.

Standard på TP 130 MOBIL

- Integreret hydraulik system
- To knive
- To modstål i Raex 400
- Enkel knivmontage uden justering
- En hydraulisk dreven indtræksvalse
- Drejeligt udkasterrør
- Afstrygere til sikring mod ophobning af materiale ved indtræksvalse og i rotorhus
- Rotorlås til sikring af rotorskive ved knivskift
- Betjeningsbøjle for start/stop/reversering af indtræksvalse
- TP PILOT Omdrejningsvagt med timetæller
- Alle sliddele kan udskiftes med standard værktøj
- Udførlig manual med reservedelskatalog
- Benzintank i plastik
- Kohler 25 hk benzinmotor



TP 100

TP 130

TP 160

TP 200

TP 250

TP 230

TP 270

TP 280

TP 400

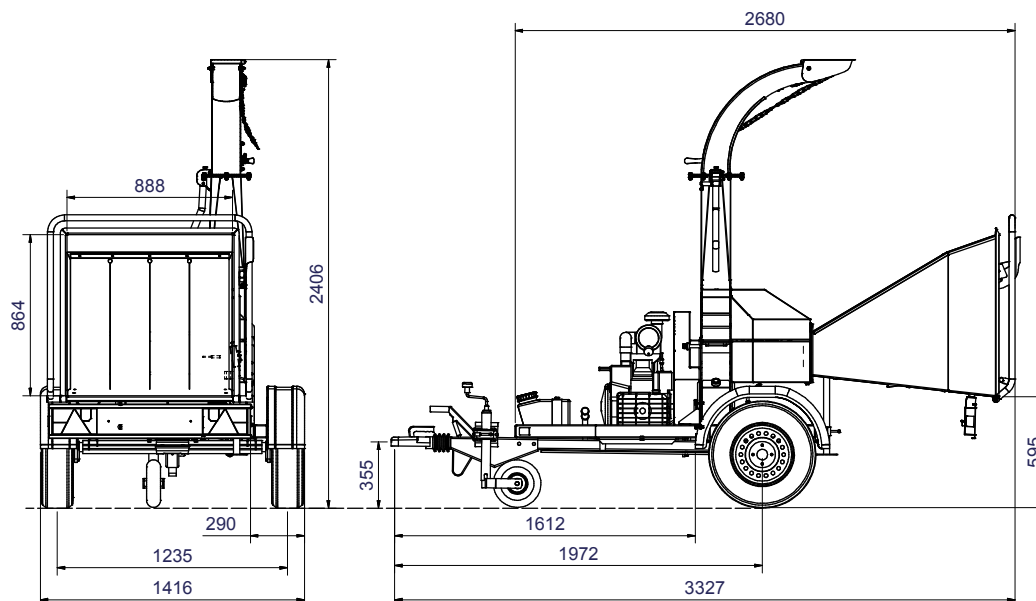

TEKNISKE DATA

Maks træ diameter	130 mm
Åbning ved valse	H x B = 130 x 220 mm
Betjening	Retur/frem/stop af valse via betjeningsbøjlen (gul)
Huggeprincip	Skivehugger
Huggevinkel	90°
Indmadings vinkel	Parallel med kørselsretningen
Indtræk	1 stk. hydraulisk drevet valse, fjederbelastet af 1 stk. 8 mm fjeder
Indtræksvalse	Vandret liggende
Rotorskive diameter	660 mm
Rotorskive - vægt i kg	85
Antal knive	2 stk.
Flis længde	8 mm
Modstål	1 stk. vandret og 1 stk. lodret
Motor	Kohler, 2 cylinder benzin, 18 kW (25 hk)
Transmission	Manuel koblingssystem
Omdrejningsvagt - TP PILOT	Indeholdende timetæller
Brændstof forbrug	5 liter/time (erfaringstal)
Tank volumen	24 liter
Trailer	En-akslet trailer (80 km/t) med påløbsbremse og med støttehjul i galvaniseret udførsel. Leveres med et 13 polet stik til lygteanlægget.
Fliskapacitet	3-6 m ³ /time (Erfaringstal ved manuel betjening)
Vægt	660 kg

EKSTRA UDSTYR

Forlænget udkasterør	500 mm lodret - 1.000 mm vandret
Lås	Lås som kan monteres over trailerens kuglekobling
Værktøjsæt	Indeholdende værktøj for daglig service og vedligehold
Stikkerbrydere	Type A, med 4 fingre
Bøjle i rotorhus	Anbefales såfremt man ønsker at lave ensartet flis