

TP 160 PTO

Flishugger til montering på traktor

Elegant og effektiv flishugger med hydraulisk indtræk til flisning af grene op til 160 mm i diameter. Det integrerede hydraulik system og de 2 vandret liggende valser, sikrer stærkt og problemfrit indtræk.

TP 160 er en skivehugger, hvor træet hugges i en vinkel på 90 grader. Hjertet i maskinen er de to knive og to modstål der sikrer en effektiv flishugning og en flot, ensartet fliskvalitet.

Det nye design, øget kapacitet og forbedret serviceforhold, gør TP 160 til en attraktiv flishugger, og viser, at selv en mindre maskine, kan anvendes til professionelt brug.

TP 160 PTO kan udstyres med omdrejningsvagt TP PILOT. Dette anbefales ved anvendelse af traktor under 36 kW/50 hk

Standard på TP 160 PTO

- Speedupgear på PTO modellen
- Enkel knivmontage uden justering
- Integreret hydraulik system
- To knive
- To modstål i Raex materiale
- To hydraulisk drevne indtræksvalser
- Kraftig fjeder for tilhold af bevægelig valse
- Drejeligt udkasterrør
- Afstrygere til sikring mod ophobning af materiale ved indtræksvalser og i rotorhus
- Hydraulisk justering af valsehastigheden
- Rotorlås til sikring af rotorskive ved knivskift
- Betjeningsbøjle for start/stop/reversering af indtræksvalserne
- Alle sliddele kan udskiftes med standard værktøj
- Udførlig manual med reservedelskatalog

Nye tiltag:

- Nyt stilrent design
- 10 mm flisstørrelse => højere kapacitet
- Ubesværet adgang til modstål
- Forbedret fliskvalitet p.g.a valsens placering i forhold til rotorhus
- Kraftigere indtræk
- Forstærket 3-punkts ophæng
- Træk til vogn (som ekstra udstyr)



TP 100

TP 130

TP 160

TP 200

TP 250

TP 230

TP 270

TP 280

TP 400

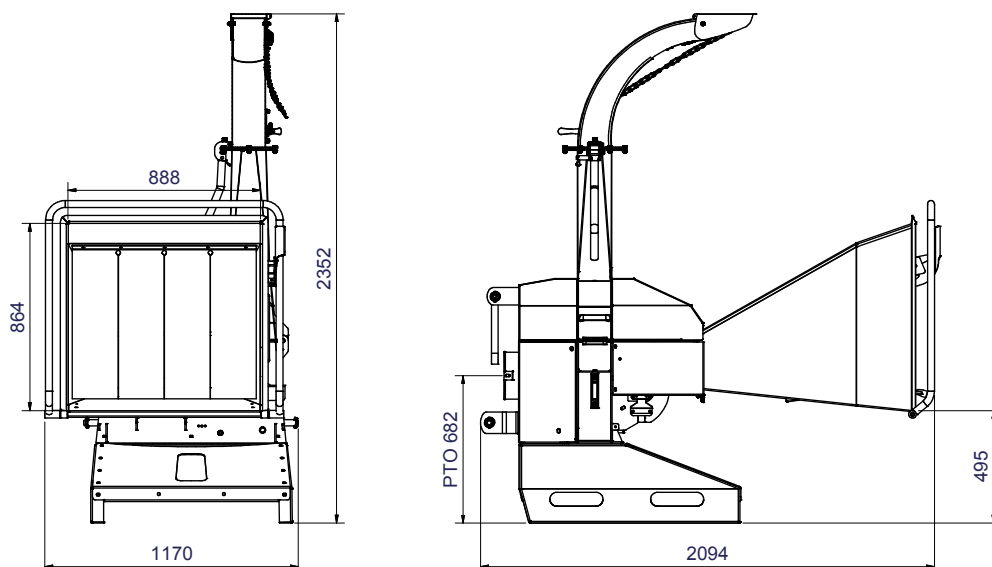

TEKNISKE DATA

| | |
|------------------------|---|
| Maks træ diameter | 160 mm |
| Åbning ved tromle | H x B = 160 x 220 mm |
| Betjening | Retur/frem/stop af valser via betjeningsbøjlen (gul) |
| Huggeprincip | Skivehugger |
| Rotorskive - vægt i kg | 85 |
| Indmadings vinkel | Parallel med kørselsretningen |
| Indtræk | 2 stk. hydraulisk drevne valser, fjederbelastet af 1 stk. 8 mm fjeder |
| Indtræksvalser | Vandret liggende - overvalse med tandlameller |
| Antal knive | 2 stk. |
| Flis længde | 4 - 10 mm (hydraulisk justerbar) |
| Modstål | 1 stk. vandret og 1 stk. lodret i Hardox materiale |
| Effekt behov | 22-59 kW (30-80 hk) |
| PTO omdrejninger | 540 omdr./min |
| PTO aksel | Walterscheid 2300 serie med friløb, længde = 560 mm |
| 3 punkt ophæng | Kategori 1+2 |
| Fliskapacitet | 5-12 m ³ /time |
| Vægt | 585 kg |

EKSTRA UDSTYR

| | |
|--------------------------|--|
| Omdrejningsvagt TP PILOT | Til sikring af traktorens motor ved at overvåge omdrejningerne på rotorskiven. Anbefales ved traktor under 36 kW/50 hk |
| Stikkerbrydere | TYPE A (med 4 fingre) |
| Forlænget udkasterør | 500 mm lodret - 1.000 mm vandret |
| Lygtebom | Lygtebom med komplet sæt baglygter |
| Værktøjsæt | Indeholdende værktøj for daglig service og vedligehold |
| Anhængertræk | Maks. prodsøjetryk = 500kg |