

# TP 200 MOBIL DREJEKRANS

All-round flishugger monteret på trailer med drejekrans og egen motor

Dette er ikke uden grund den mest solgte model af TP Flishuggerne. Funktionalitet og fleksibilitet har været afgørende faktorer hos mange købere. TP 200 er en skivehugger med hydraulisk indtræk, tre knive og tre modstål. Enkel, fleksibel og effektiv til flishugning af grene og hele træer op til 200 mm i diameter. Træet fremføres af to hydraulisk drevne indtræksvalser, og hugges i en vinkel på 90 grader.

Standard på TP 200

- Rotorlås ved udskiftning af knive
- Drejeligt udkasterør
- Opklappelig trag
- Typegodkendt trailer
- Tre knive
- Tre Raex 400 modstål
- To hydraulisk drevne indtræksvalser, som sikrer et kraftfuldt indtræk
- Kraftig fjeder til modhold af bevægelig valse
- Afstrygere til sikring mod ophobning af materiale ved indtræksvalser og i rotorhus
- Udskifteligt svøb i rotorhus
- Hydraulisk justering af valsehastigheden
- Betjeningsbøjle for start/stop/reversering af indtræksvalserne
- Danfoss Hydraulik motor
- Alle sliddele kan udskiftes med stanard værktøj
- Udførlig manual med reservedelskatalog
- Omdrejningsvagt - TP PILOT



TP 100

TP 130

TP 160

TP 200

TP 250

TP 230

TP 270

TP 280

TP 400

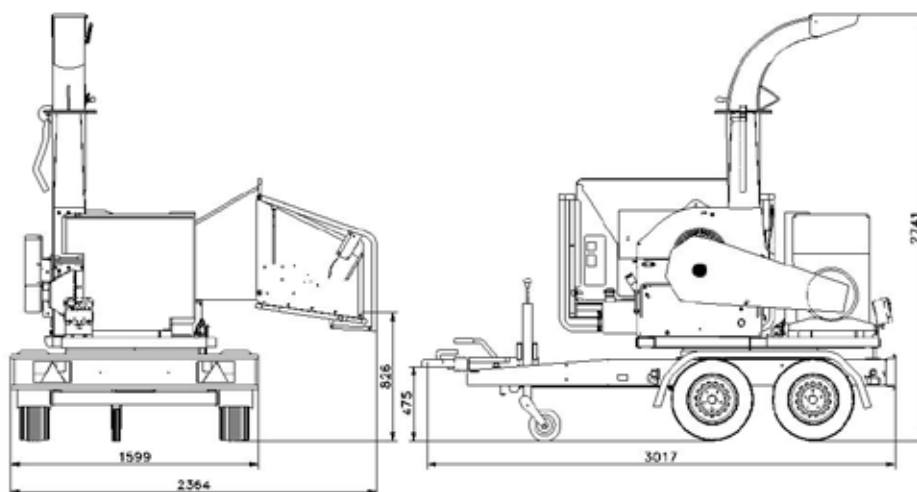

## TEKNISKE DATA

Maks træ diameter	200 mm
Åbning ved valser	H x B = 210 x 265 mm
Betjening	Retur/frem/stop af valser via betjeningsbøjlen (gul)
Huggeprincip	Skivehugger
Huggevinkel	90°
Indmadings vinkel	Afhængig af drejekransens position (360°)
Indtræk	2 stk. hydraulisk drevne valser, fjederbelastet af 1 stk. 8 mm fjeder
Indtræksvalser	Vandret liggende
Rotorskive i diameter	760 mm, med udskiftelige endestykker på udkastevinger
Rotorskive - vægt i kg	168
Antal knive	3 stk.
Flis længde	0 - 10 mm (hydraulisk justerbar)
Modstål	1 stk. vandret og 2 stk. lodret
Motor	Hatz Silent Pack, 3 cylinder luftkølet diesel med 52 hk
Transmission	Manuel kobling mellem motor og kileremstræk til rotoren
Startboks med indikator for	Timetæller • overophedning af motor • tilstoppet luftfilter
Brændstofforbrug	52 hk: 4 liter/t (erfaringsstal)
Tank volumen	47 liter
Svøb	Udskiftelig slidplade i nedre rotorhus
Trailer	To-akslet trailer (80 km/t) med påløbsbremse og støttehjul, galvaniseret
Fliskapacitet	6-12 m <sup>3</sup> /time
Vægt	1550 kg (52 hk) • 1625 kg (72 hk)

## EKSTRA UDSTYR

Forlænget udkasterør	500 mm lodret • 335 mm lodret • 1.500 mm vandret
Vipbart udkasterør	
Stikkerbrydere	Type A eller B - anvendes hvis der stilles ekstra krav til flisstørrelsen
Trailerlås	Lås til montering over trailerens kuglekobling
Værktøjssæt	Indeholdende værktøj for daglig service og vedligehold