

TP 400 COMPACT K

Flishugning med høj kapacitet

TP 400 er den optimale flishugger til professionel produktion af flis i professionel skovdrift. Den har integreret kranflange og tragt parallelt med kørselsretningen. TP 400 er til hurtig og effektiv flis-hugning af træ op til 400 mm i diameter.

TP 400 COMPACT K er konstrueret til fastmontering på traktorer i Fendt 900 serien.

Flishuggeren er tilpasset så hele enheden bliver så kompakt som mulig og kranen er placeret foran udkasterøret på en lodret monteringsflange. Herved bliver traktor og flishugger mere manøvrevenlig og udsynet fra traktoren optimeret.

Mowi 400 kranen til TP 400 COMPACT K er udstyret med en speciel monteringsflange for lodret montering, ekstra stærke krøjecylindre og 600 mm forlænget vippearms så rækkevidden er 6,8 m.

Standard på TP 400

- Integreret højtryks hydraulik system
- Fire korte knive (to-knivs rotor)
- To Hardox 400 modstål
- To hydraulisk drevne indtræksvalser, som sikrer et kraftfuldt indtræk
- Cylinder til modhold af valser
- Kileremstræk mellem flishugger og traktor
- Hydraulisk opstramning af kileremstræk
- Afstrygere til sikring mod ophobning af materiale i rotorhus
- Udskifteligt svøb i rotorhus
- Delt rotorhus med hydraulisk åbning for enkel knivskift
- Automatisk justering af valsehastigheden via TP PILOT K
- Rotorlås til sikring af rotorskive ved knivskift
- Kranflange for montering af kran
- Omdrejningsvagt TP PILOT K
- Langt udkasterør hen over traktor
- Alle sliddele kan udskiftes med standard værktøj
- Udførlig manual med reservedelskatalog



TP 100

TP 130

TP 160

TP 200

TP 250

TP 230

TP 270

TP 280

TP 400

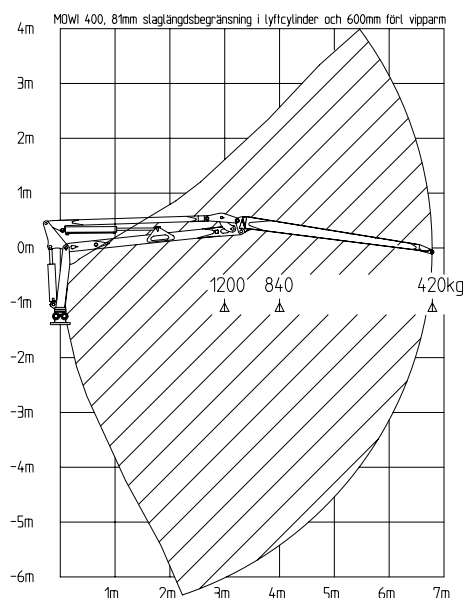
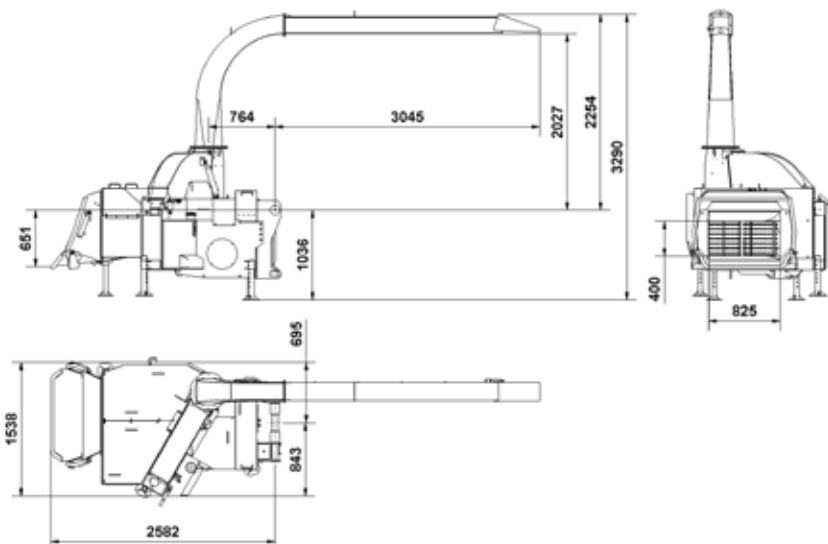

TEKNISKE DATA

Maks træ diameter	400 mm
Åbning ved valser	H x B = 400 x 440 mm
Betjening	Retur/frem/stop af valser fra betjeningsboks til placering i førerhus
Huggeprincip	Skivehugger
Huggevinkel	30°
Hydrauliksystem	Integreret højtryks hydrauliksystem med variabel stempel pumpe
Indtræk	2 stk. hydraulisk drevne valser (lodret stående) med hydraulisk trykcylander
Indtræksvalser	Nyudviklet tandvalser for ekstra kraftigt indtræk
Antal knive	4 stk. (2 snit pr. omgang)
Rotorskive diameter	1.225 mm
Rotorskive - vægt i kg	756
Kran tragt	Parallel på kørselsretningen. Stor åben tragt i 6 mm plade med massiv Ø 40 mm ramme
Kran flange	Kraftig flange til lodret montering af kran
Effekt behov	Min. 147 kW (200 hk) - Maks 294 kW (400 hk)
Kilremstræk	Mellem flishugger og traktor med hydraulisk opstramning
PTO omdrejninger	1.170 omdr./min. (rotor = 1000 omdr./min.)
PTO aksel	Walterscheid med friløb, længde = 560 mm
Flis længde	15-40 mm. I hårdt træ (løvtræ) maks 25 mm
Udskiftelige modstål	1 stk. vandret og 1 stk. lodret
Omdrejningsvagt	TP Pilot K
Svøb	Udskiftelig slidplade i nedre rotorhus
Flis kapacitet	Ca. 50-150 m ³ /time
Vægt	3.200 kg. uden kran • Med kran (MOWI 400) 4.100 kg

EKSTRA Udstyr

Stikkerbrydere	Sæt med 4 stk. - hvis der stilles ekstra krav til flisstørrelsen
Udkasterør	Kort udkasterør med overgang
Drejeligt udkasterør	Hydraulisk drej og elektrisk vip af vippetud
Kran og betjening	MOWI 400 VERTIKAL FLANGE (Se bevægelsesdiagram ovenfor)
Vandret valse på tragt	Til gnidningsløst indtræk af store stammer